

Návod k montáži

Nosič kol EuroCarry Adventure Rack pro Fiat

Ducato

Citroen Jumper

Peugeot Boxer

od modelového roku 2006



Položka č: 64401
Dokument č: 64401-0222
Datum: 11.02.2022

Předmluva

Nosič kol EuroCarry Adventure Rack 64401 pro Fiat Ducato, Citroen Jumper a Peugeot Boxer je univerzální nosič vyrobený z částečně práškově lakovaného hliníku. Je vhodný pro přepravu až 4 jízdnic kol (max. 2 elektrokola), lyží/snowboardů, surfů, rezervního kola a zavazadlového boxu o celkové hmotnosti max. 60 kg. Nosič kol lze snadno připevnit k upevňovacím šroubům na závěsech zadních dveří vozidla. Upozorňujeme, že zadní dveře lze po namontování nosiče kol otevřít pouze o 90°.

Důležité!

- Před prvním použitím si pečlivě přečtěte návod k instalaci.
- Před montáží se ujistěte, že je výrobek kompatibilní s vozidlem, na které má být namontován.
- Doporučujeme, aby instalaci provedl odborný personál v souladu s platnými předpisy.
- Proveďte montáž podle této šablony.
- Nosič musí být před naložením pevně připevněn k vozidlu.
- Po instalaci znovu zkontrolujte těsnost všech šroubových spojů (včetně předem namontovaných)! Nejpozději po ujetí 50 km tento postup znovu zopakujte!
- Návod k montáži si uschovejte na bezpečném místě.

1. Rozsah dodávky:

1. 1 kus předem smontovaného podstavce
2. 4 šrouby s okem M 12 x 55 mm
3. 4 kusy šestihřanné matice M 12 ploché
4. 2 horní držáky (po 1 na levé a pravé straně)
5. 2 držáky v dolní části (po 1 vlevo a vpravo)
6. 8 speciálních šroubů
7. 8 velkých podložek 8,4 mm
8. 8 šroubů do hlavy válců M 8 x 25 mm s podložkami 8 mm
9. 2 šrouby se šestihřannou hlavou M 12 x 40 mm se samojistící šestihřannou maticí M 12
10. 2 bezpečnostní závlačky
11. 4 záchytné drápy
12. 1 zajišťovací páka
13. 1 osvětlovací lišta

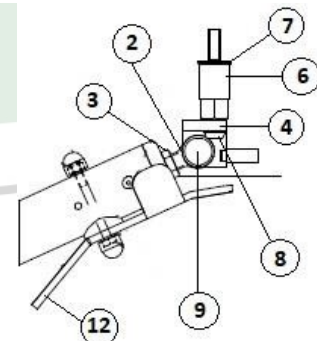
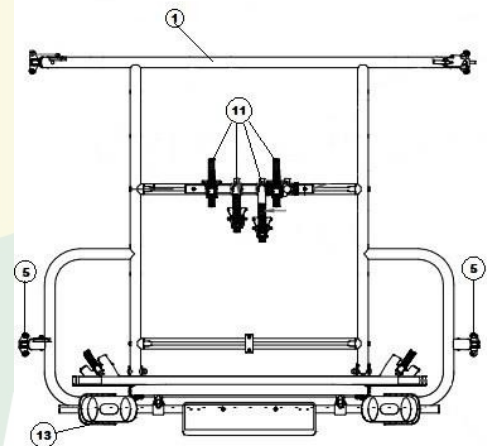

2. Technické údaje:

- Hmotnost nosiče kol: cca 27,5 kg
- Maximální užitečné zatížení: 60 kg

3. předmontáž:

Nosič kol se dodává z velké části smontovaný a lze jej namontovat přímo na vozidlo.

4. montáž na vozidlo:

Nejprve nasadte dva horní držáky (č. 4). Za tímto účelem nejprve odstraňte **jeden** ze dvou upevňovacích šroubů závěsů dveří (nikdy nepovolujte oba upevňovací šrouby současně!). Místo tohoto šroubu se pod něj namontuje speciální šroub (č. 6) s velkou podložkou (č. 7) (utahovací moment 20 Nm). Pro zajištění speciálního šroubu naneste na závit trochu přípravku pro zajištění závitů (není součástí dodávky).

Tento postup zopakujte i u druhého upevňovacího šroubu. Poté zopakujte výše popsaný postup u druhého horního závěsu dveří. Nyní přišroubujte oba horní držáky (č. 4) ke speciálním šroubům (č. 6) pomocí válcových šroubů M 8 x 25 mm (č. 8) a podložek M 8.

Před montáží spodních držáků je třeba nejprve odstranit dva původní gumové nárazníky připevněné k nárazníkům. Poté do každého nárazníku vyvrtejte dva otvory. Za tímto účelem nalepte na nárazníky vrtací šablony, které jsou součástí dodávky (1 x pravý a 1 x levý - obr. f). Poté vyvrtejte dva otvory o průměru 26 mm v místech vyznačených na vrtací šabloně pomocí korunkového vrtáku, který je rovněž součástí dodávky. V případě potřeby použijte pilník nebo Otvor lze rozšířit pomocí smirkového papíru.

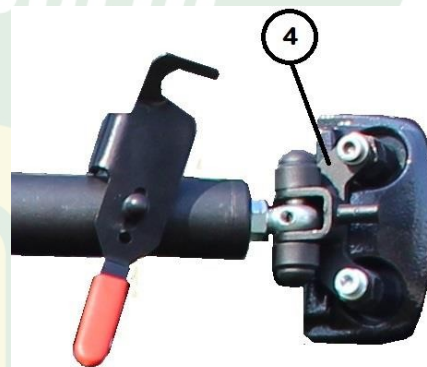

Speciální šrouby (č. 6) a spodní držáky (č. 5) lze nyní namontovat podle výše uvedeného popisu.

Nyní našroubujte dva šrouby s okem M 12 x 55 mm (č. 2) do nosiče kola na straně spolujezdce, ale nejprve na ně našroubujte šestihřanné matice M 12 (č. 3). Tyto matice budete později potřebovat k zajištění a zajištění očních šroubů.



Nyní můžete nosič kol připevnit k držákům nebo k vozidlu vpravo pomocí šroubů s očkem a šestihřanného šroubu M 12 x 40 mm (č. 9) a šestihřanné matice M 12.

Po pevném přišroubování nosiče kol k vozidlu na straně spolujezdce jej sklopte k zadní stěně vozidla (nejprve zavřete dveře vozidla). Nyní můžete nastavit potřebnou vzdálenost k závěsům na straně řidiče pomocí levých očních šroubů a zajistit tuto stranu pomocí 2 zajišťovacích kolíků.



(10). V závislosti na vodorovném uspořádání nosiče kol může být nutné pravé šrouby mírně zašroubovat nebo vysunout.

Aby se zabránilo kolizi mezi dveřmi a nosičem kol, lze na horní příčnou trubku namontovat přidavný doraz, jak je znázorněno na obrázku vpravo, pomocí 2 válcových šroubů M6.

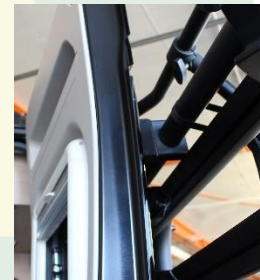

Kolejnicový nosič Euro-Carry lze při vykládání složit. Kolejnicový nosič však musí být k základnímu nosiči připevněn přidavným upevňovacím popruhem, který je součástí dodávky. Opěrné drápy lze rovněž sklopit.

Při nakládání nosiče kol je nutné věnovat pozornost rozložení hmotnosti. Nejtěžší kolo musí být nejbližší k zadní stěně vozidla (obr. a).



Podběhy kol ve tvaru V lze vyjmout otevřením křídlového šroubu na kolejnici a tím je přizpůsoben individuálnímu rozvoru kola (obr. c).

Po seřízení je třeba křídlový šroub znovu utáhnout.

Při umístění řídicích a pedálů prvního jízdního kola (nejblíže k vozidlu) je třeba vzít v úvahu potřebnou vzdálenost od zadní stěny vozidla. V případě potřeby je třeba říditka otočit o 90°.

Ujistěte se, že se zadní stěrač může volně pohybovat. Kola jsou vždy uspořádána střídavě (obr. b). Pro lepší umístění kol na nosičích a pro zamezení možných kolizí lze jednotlivé nosiče kol posunout na držáku mírně do strany.

Přidržené drápky (11) slouží k uchycení kol na rámové trubce, řídicích nebo sedlovce. Upevňovací drápky lze otáčet o 360° na obou stranách.

Kromě upevňovacích drápů musí být jízdní kola připojena k základnímu rámu nosiče kol pomocí upevňovacího popruhu, který je součástí dodávky, a tím zajištěna.

Přední a zadní kola připevněte ke skříni kola pomocí ráčnových popruhů (obr. d).

Když je nosič kol odklopený, lze jej uzamknout v úhlu 90° pomocí zajišťovací páky (12), aby nedošlo k jeho odklopení. K tomuto účelu je na držáku připevněn šroub (14), do kterého musí být zaaretována zajišťovací páka. Před zavřením nosiče je nutné zajistit, aby byl uzamykací mechanismus otevřen. V opačném případě může dojít k deformaci závěsů vozidla.

Abb. b



Abb. d



Abb. g



5. Osvětlovací lišta č. zboží: 65002

5.1 Rozsah dodávky:

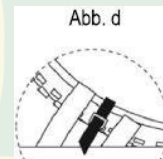
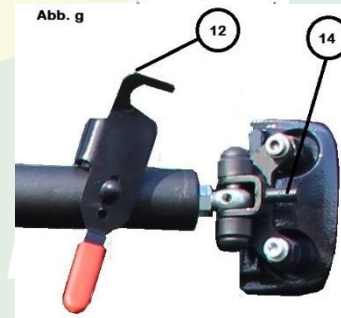
- 1 předmontovaný systém osvětlení se zástrčkou pro 13kolíkovou zásuvku
- 1 kus držáku registrační značky
- 2 posuvné bloky
- 2 šrouby s válcovou hlavou M 6 x 20 mm s podložkami a maticemi
- 2 spojovací trubky s trubkovou svorkou 2 samolepky reflektorů



5.2 Montáž osvětlovacího pásu na nosič kol:

Vyjměte krajní kolejnici pro jízdní kola z držáku a dvě koncové krytky vlevo a vpravo od této kolejnice a zatlačte dva posuvné bloky jednou vlevo a jednou vpravo do spodní drážky kolejnice pro jízdní kola.

Posuvné bloky umístěte vystředěné dovnitř držáku tak, aby spojovací trubky 2021-20-02 byly později také uvnitř držáku.

Nyní našroubujte po jedné spojovací trubce vpravo a vlevo do posuvných bloků (obr. 2), dokud nebudou zajištěny. Dbejte na správnou vzdálenost vpravo a vlevo, aby osvětlovací lišta nebo světla byly při pozdější montáži mimo spojovací trubky.

Nyní otevřete a odšroubujte dva křídlové šrouby (obr. 2) spojovacích trubek, vložte kulatou trubku osvětlovací tyče do dvou trubkových svorek a opět pevně zašroubujte oba křídlové šrouby. Osvětlovací lišta je nyní pevně připevněna k nosiči kol. Nyní namontujte držák registrační značky pomocí dvou šroubů s válcovou hlavou M 6 x 20 mm a šestihraných matic do stávajících otvorů na kulaté trubce osvětlovací lišty (Obr. 3). Nyní opět připevněte oba koncové díly k nosiči jízdních kol. Položte

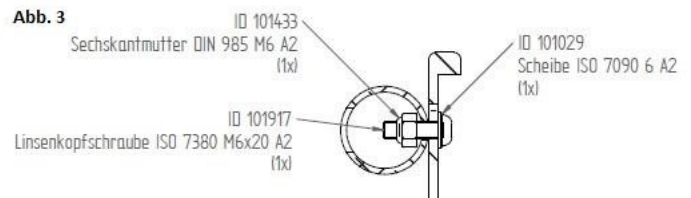

Nyní připevněte kabel osvětlovací jednotky k nosiči kola pomocí kabelových stahovacích pásků tak, aby měl kabel v provozu a při otáčení správnou délku. Během provozu musí být 13kolíková zástrčka zapojena do zásuvky ve vozidle. Pokud není nosič kol v provozu a držák je sklopen nahoru, **musí být** osvětlovací jednotka otočena o 90° směrem dolů. Za tímto účelem povolte dva křídlové šrouby a otočte světelnou lištu o 90° směrem dolů. Oba křídlové šrouby opět utáhněte.

6. Obecné pokyny pro použití a bezpečnost:

1. Řidič musí vozík EuroCarry pravidelně kontrolovat.
2. Přepravovaný náklad nesmí výrazně přesahovat pravý a levý okraj vozidla. Povoleno podle StVO: Vzdálenost od vnějšího bodu přepravovaného zboží ke středu zadního světla nesmí přesáhnout 40 cm. Vozidla s nákladem nesmí být širší než 2,5 m. Podle StVO (§§ 22, 23) je řidič vozidla zodpovědný za nosič a náklad.
3. Náklad připevněný k zadní části vozidla mění rozložení zatížení na nápravu stanovené výrobcem vozidla. Tato změna nesmí vést k překročení přípustného zatížení náprav.
4. Jízdní kola nesmí být během přepravy chráněna plachtami a kryty. Volné části nebo podobné předměty musí být odstraněny a přední kola musí být zajištěna upevňovacími popruhy.
5. Pokud vozidlo EuroCarry nebo náklad, který převáží, zakrývá byt jen část světelného zařízení a/nebo registrační značky, musí se příslušné zařízení zopakovat.
6. Současný provoz přívěsu a zadního nosiče není povolen.
7. Upevnění na plastové nárazníky a jiná nevhodná místa není povoleno. Vhodné upevňovací body je třeba předem zkontrolovat.
8. Z bezpečnostních důvodů před jízdou zkontrolujte, zda jsou šroubové spoje a upevňovací popruhy poškozené, pevně drží a správně sedí (poškozené popruhy ihned vyměňte). Po ujetí krátké vzdálenosti zastavte a zkontrolujte, zda jsou šroubové spoje a upevňovací popruhy správně usazené. Tyto kontroly je třeba opakovat v pravidelných intervalech v závislosti na stavu povrchu vozovky.
9. Po nasazení a naložení zadního nosiče se jízdní vlastnosti změní. To se týká zejména citlivosti na boční vítr, chování v zatáčkách a brzdění.
10. Kromě toho je třeba přizpůsobením rychlosti zohlednit změnu jízdních a brzdících vlastností způsobenou zadním nosným systémem a nákladem.
11. Z důvodu bezpečnosti ostatních účastníků silničního provozu a zamezení zbytečné spotřeby energie musí být zadní nosič z vozidla odstraněn, pokud se nepoužívá.
12. U vozidel se zadními stěrači upozorňujeme, že může dojít k narušení jejich funkce (vyloučit použití, případně demontovat rameno stěrače).

13. Příkladné díly, zadní spoilery a externě montovaná rezervní kola mohou znemožnit montáž.
14. U některých typů kol je nutné otočit řídítka a věnovat pozornost poloze pedálů (poškození laku).
15. Dávejte pozor na příjezdové cesty a vjezdy do garáží.

7. Záruka / záruka:

- Společnost Alu-Line poskytuje na nosiče EuroCarry záruku v souladu s platnými zákonnými předpisy, pokud se jedná o výrobní vady.
- V případě reklamace je třeba spolu s reklamací zaslat kopii návodu k instalaci a doklad o koupi.
- Odmítnutý díl musí být na požádání bezplatně poskytnut výrobci ke zkouškám.
- Za nesprávnou montáž nebo nesprávné použití neručíme. Vyhraujeme si právo kdykoli provést změny.
- Neneseme odpovědnost za jakékoli změny našich dílů nebo specifikací nebo za jakékoli jiné než zamýšlené použití.

Poznámky:

WWW.VSEPROKARAVAN.CZ